

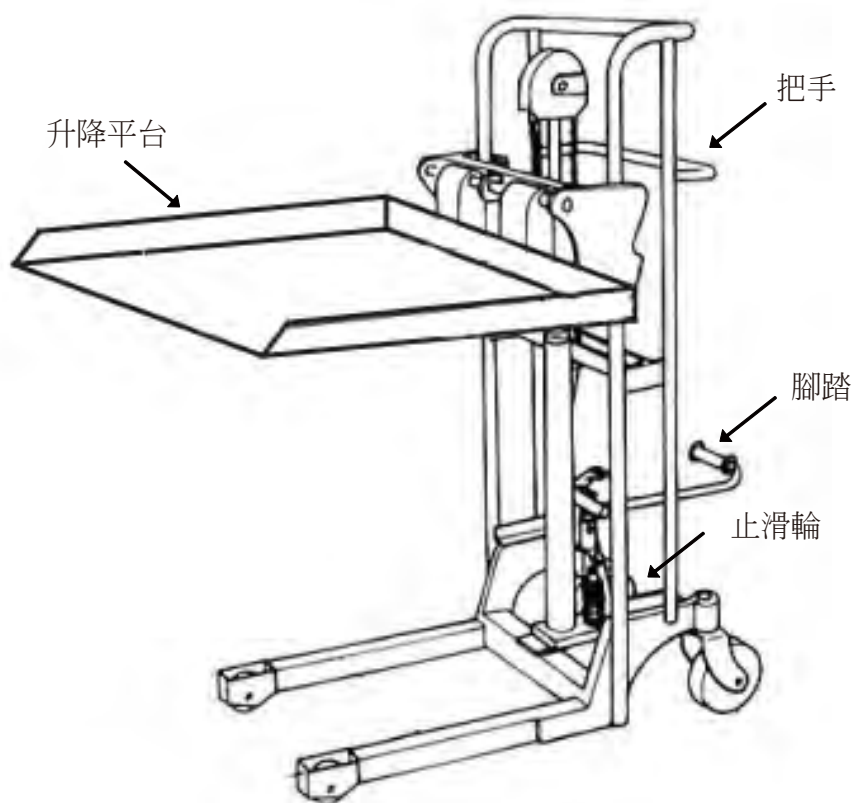

CB升降台車

1. 為手動油壓升降，以腳踩方式操作，揚昇高度及規格可參考下表
2. 適用各廠牌ACB及VCB，請告知本體尺寸以製做面板
3. 裝置自動安全閥，過載時會自動調整油路，停止繼續上升以達到保護機身結構
4. 把手採一體成型設計，以承受更佳載重力
5. 附設回油裝置，上升至最高點時保護操作人員腿部安全



Unit:mm

機 型	FI-1M1	FI-1M3	FI-1M5	FI-1M7	FI-1M8
揚升(mm)	1100	1300	1500	1700	1800
載重(Kgs)	400	400	400	400	500
自重(Kgs)	102	105	113	117	150
高(m/m)	1350	1550	1750	1950	2300
最低(mm)	85	85	85	85	150
前輪徑(mm)	75	75	75	75	180
後輪徑(mm)	150	150	150	150	150
煞車輪(pc)	1	1	1	1	1