

RITA

DS / LBS 中文操作說明書

RLN Series

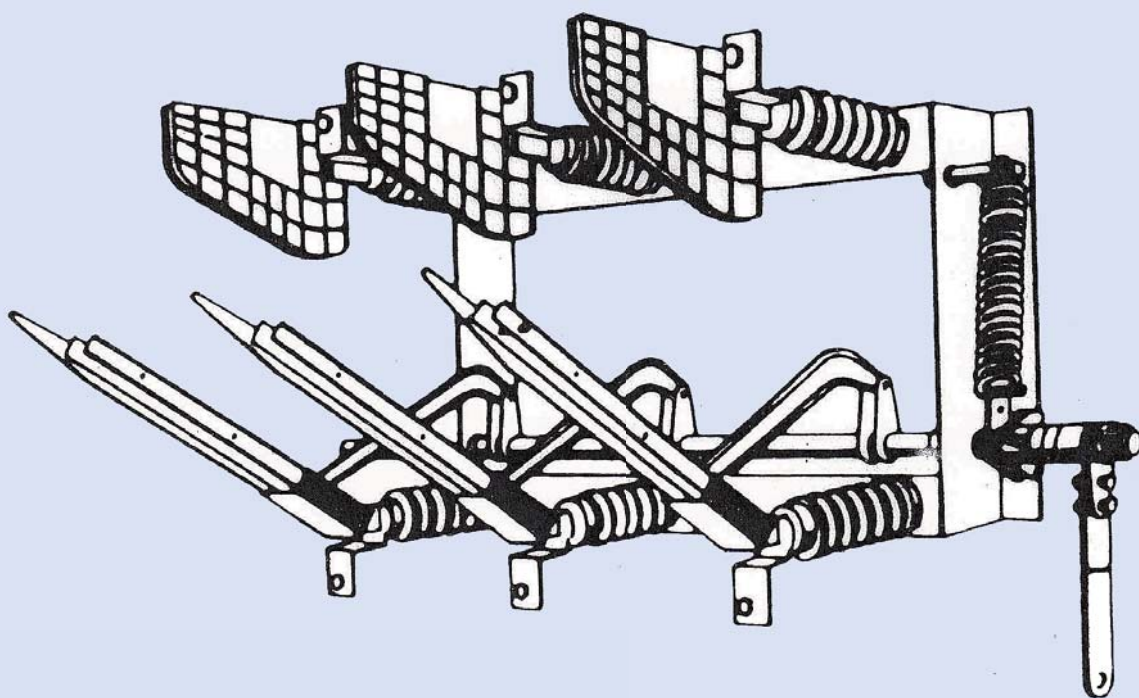

普得企業股份有限公司

www.toyotech.com.tw

台北總公司

台北市內湖區行愛路68號6樓

電話：(02)8791-8588

傳真：(02)8791-9588

電子郵件：toyotech@ms37.hinet.net

台中辦事處

台中市文心路四段200號10樓之2

電話：(04)2296-9388

傳真：(04)2296-9386

電子郵件：risho.risho@msa.hinet.net

高雄辦事處

高雄市民生一路56號15樓之6

電話：(07)227-2133

傳真：(07)227-2173

電子郵件：toyo.rita@msa.hinet.net

■ 安裝要點/操作說明

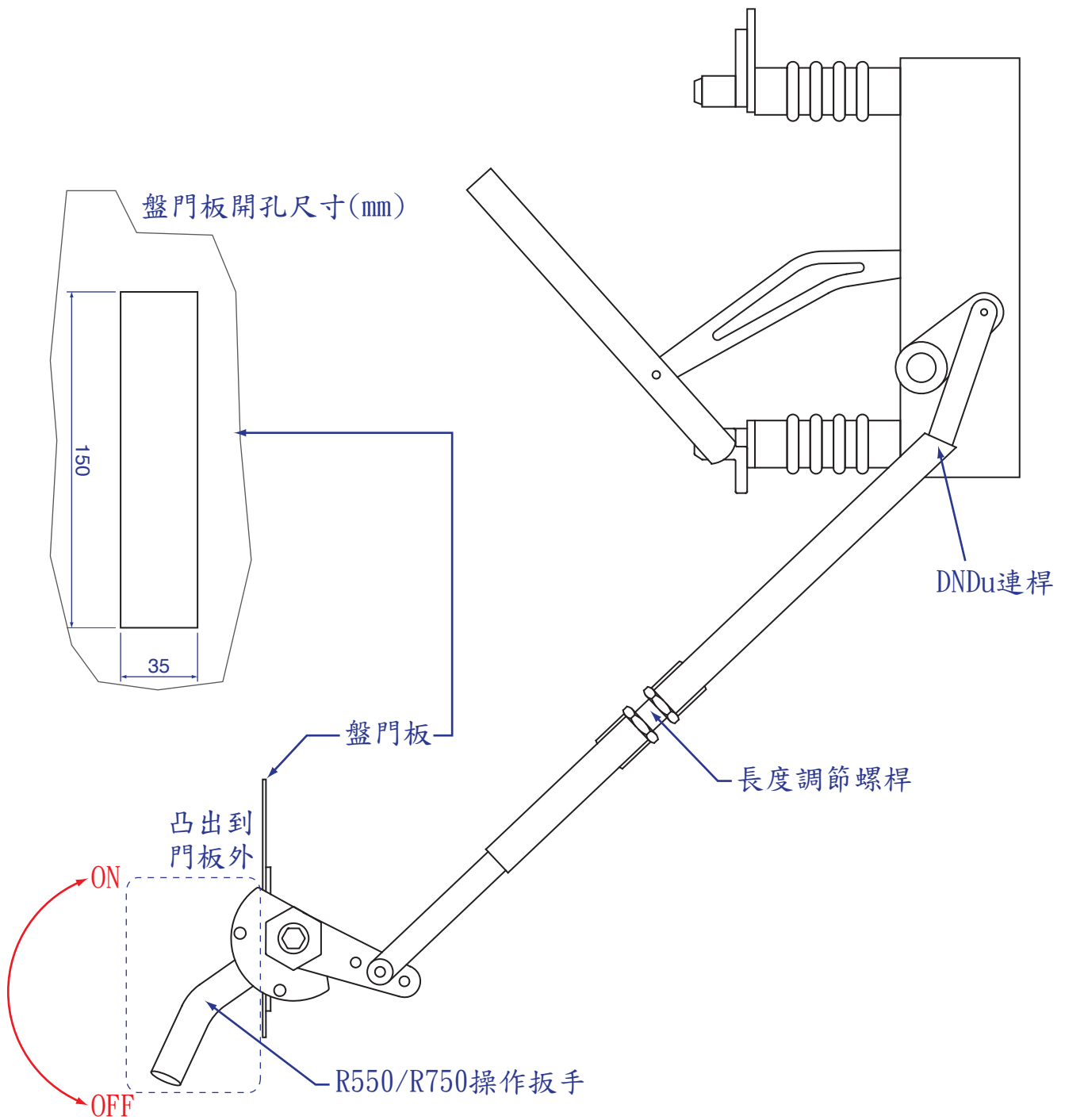

操作時，請將R550/R750操作扳手插入NRP2操作機構之矩形插孔，
往上扳，可將DS投入(ON)；
往下扳，可將DS打開(OFF)。

■ 操作機構 NRP2B / NRP2C 尺寸圖(mm)

NRP2B(側裝)

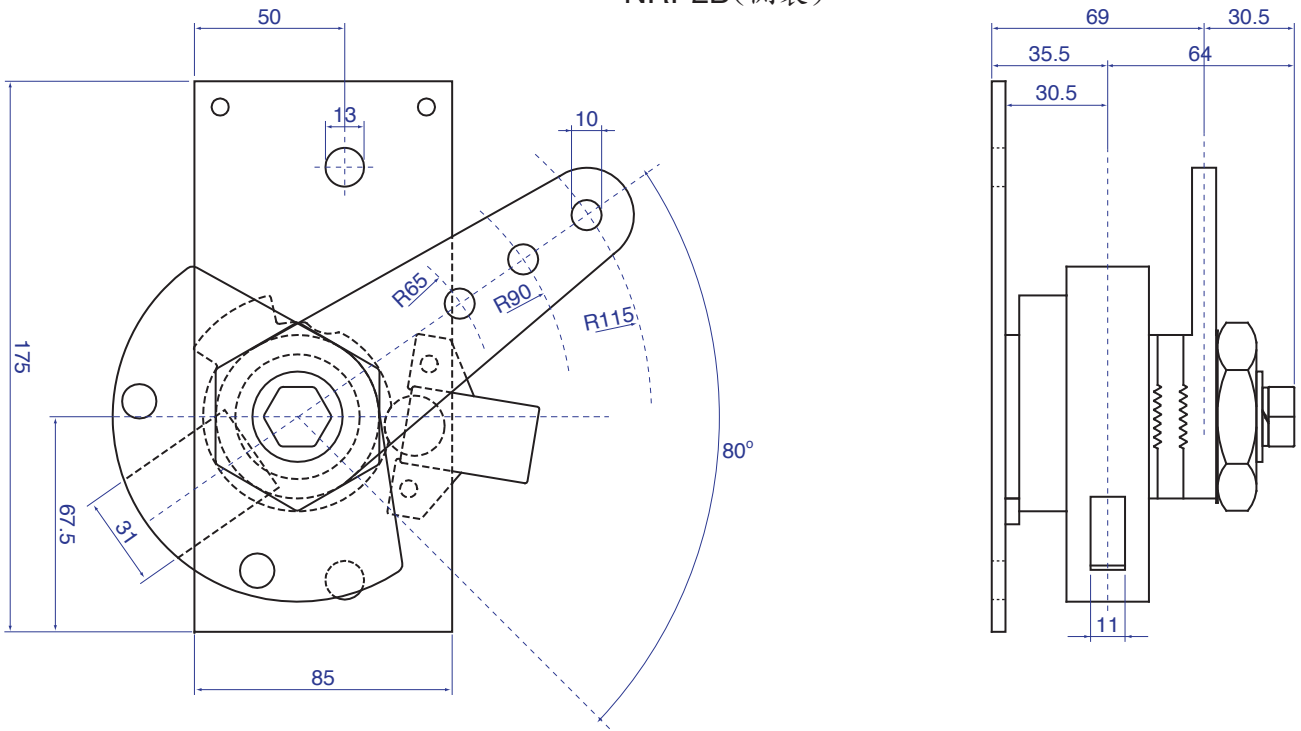

NRP2C(正裝)

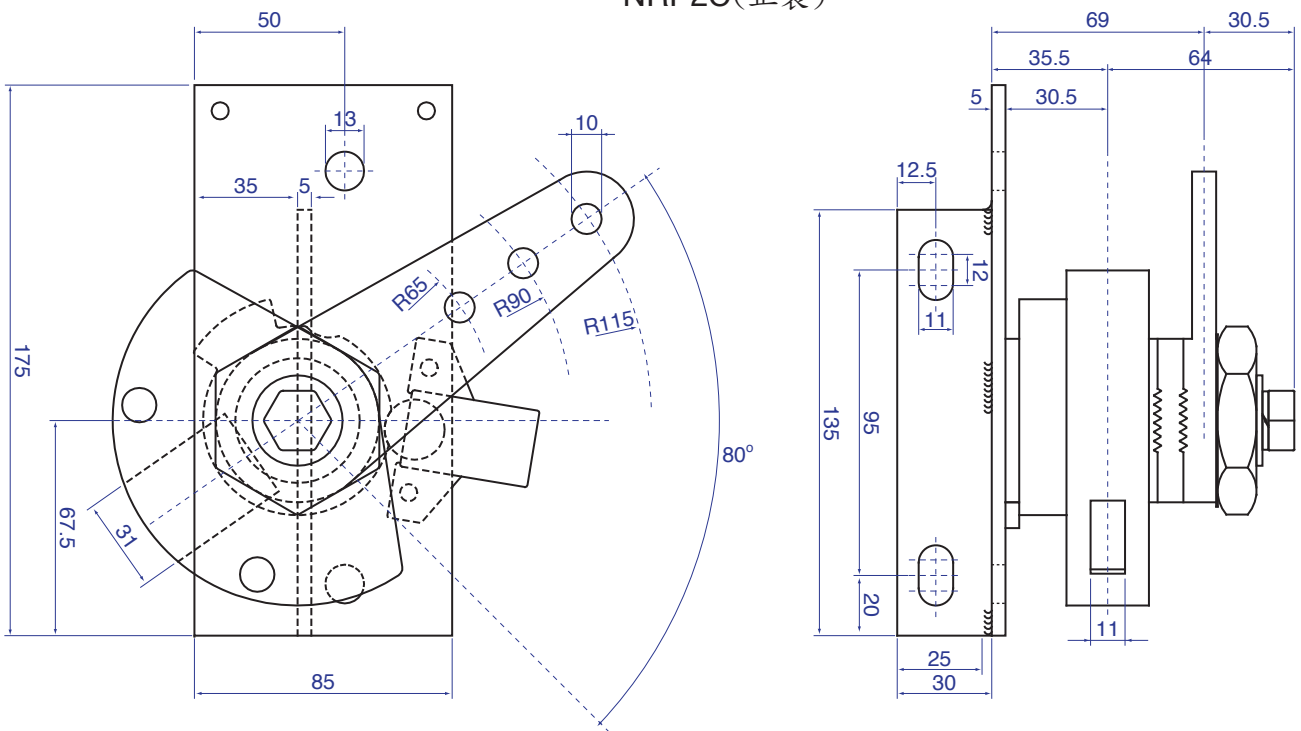

■ 配件

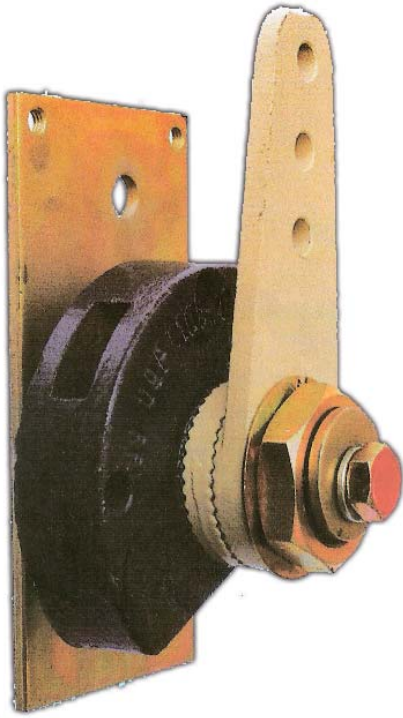

NRP2B操作機構

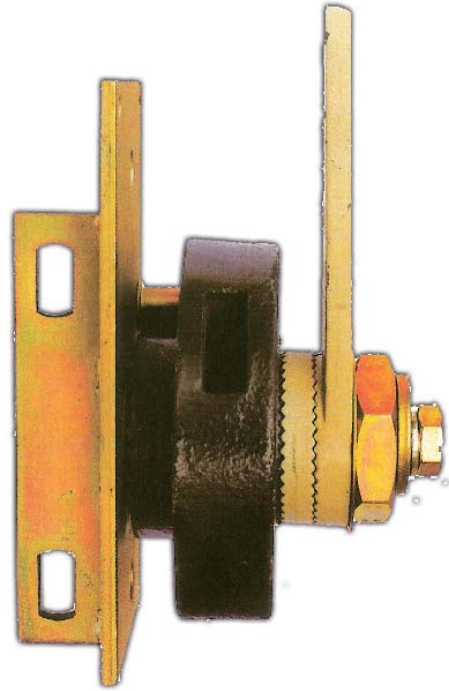

NRP2C操作機構

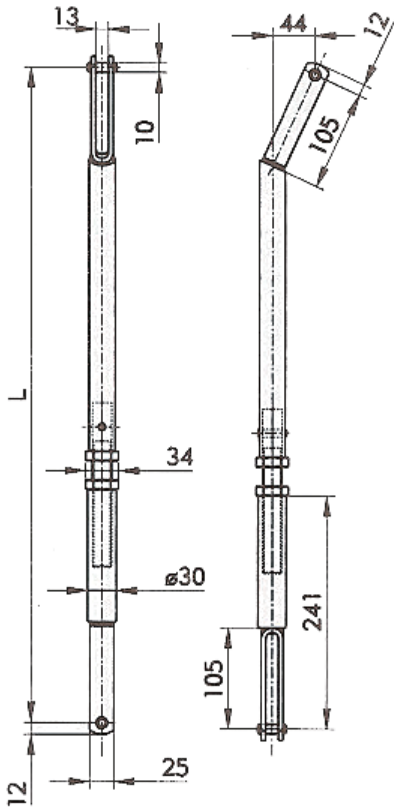

DNDu操作連桿

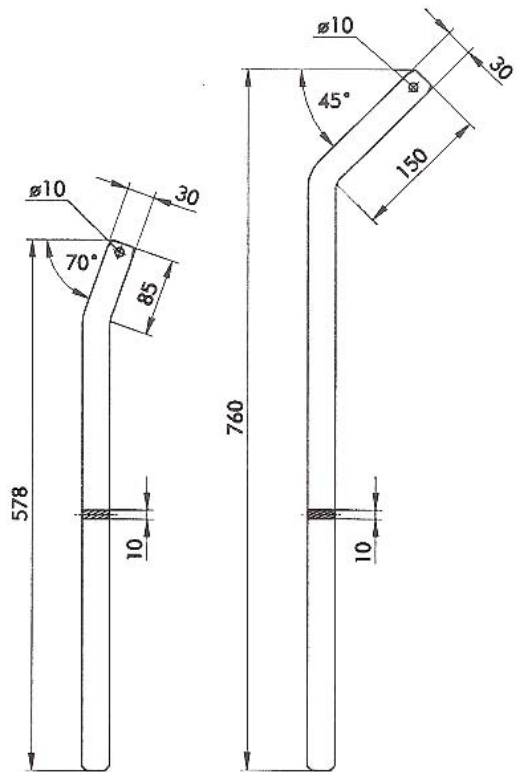

R550/R750操作扳手