

HV LOAD SWITCH DISCONNECTOR

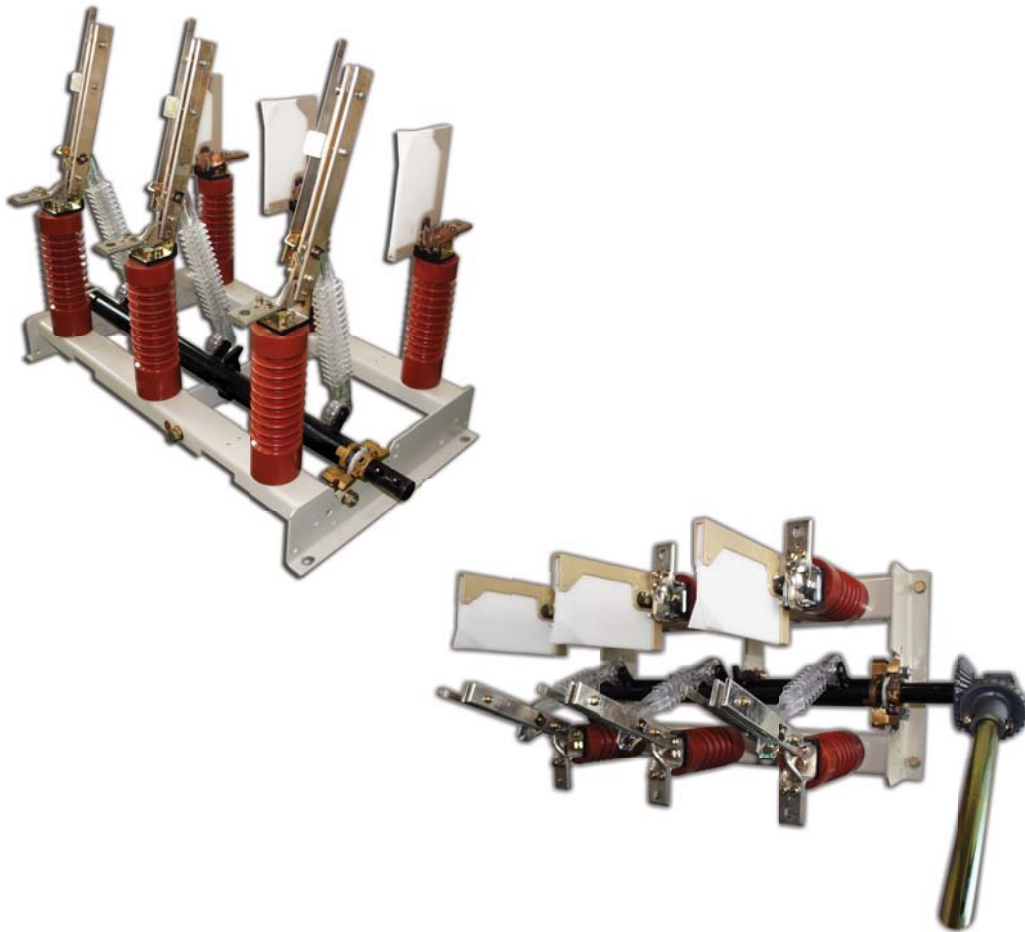

- 創新扁平消弧室，節省空間消弧能力不打折，可有載操作
- 結構簡單，維護保養容易，經濟實用
- 高啟斷能力、低操作扭矩，使用壽命長
- 接觸銅刀均採鍍錫高導電銅所製成，並採雙銅刀設計
確保開關具備足夠的接觸壓力、安全的運行
- 符合IEC 60694 (EN 60694)、IEC 60265-1 (EN 60265-1)
- 具負載開閉功能
- 可選配補助接點、連鎖線圈、或馬達電動操作

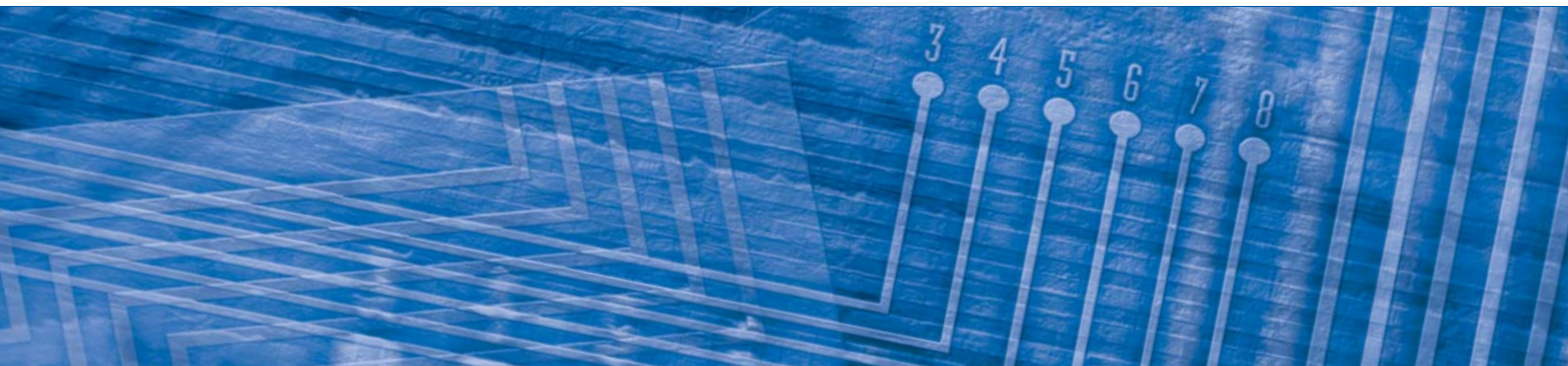

■ 規格型號

型號				TGDF-1206	TGDF-2406
電壓	Ur	kV		12	24
頻率	fr	Hz		50/60	50/60
衝擊耐壓	對地	Up	kV	75	125
	相間		kV	75	125
交流耐壓	對地	Up	kV	28	50
	相間		kV	28	50
額定電流	Ir	A		630	630
短時電流	1秒	Ik	kA	25	25
	3秒		kA	18	18
峰值電流	Ip	kA		63	63
短路投入電流	Ima	kA		63	63
短路投入電流時操作次數	n			2	2
20-cycle系統遮斷電流	I1	A		630	630
3-cycle系統遮斷電流		A		-	-
200-cycle系統遮斷電流		A		32	32
環路啟斷電流	I2a	A		630	630
變壓器啟斷電流	I3	A		10	10
電纜與架空線路啟斷電流	I4a, I4b	A		50	50
接地故障啟斷電流	I6a	A		150	285
接地故障時 電纜與架空線路啟斷電流	I6b	A		86	86
機械操作次數	n			1500	1500
相間距離(3P)		mm		210	275

■ 構造說明

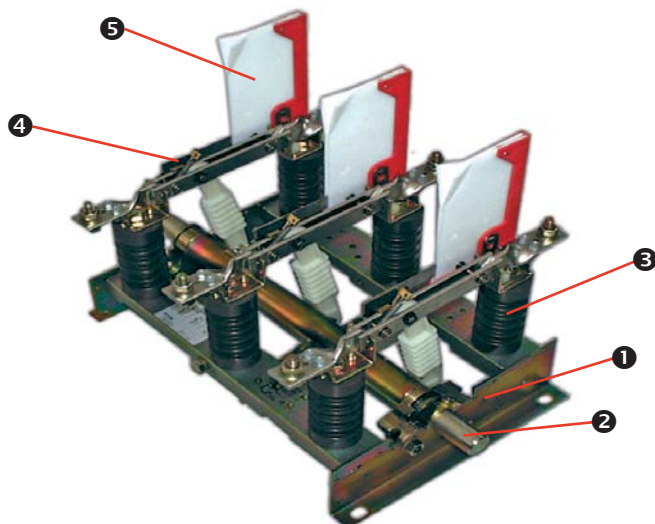

1. 基座
2. 驅動軸
3. EPOXY高壓絕緣礙子
4. 主電流通道與推桿
5. 扁平消弧室

■ 外型尺寸(mm)

12kV 630A

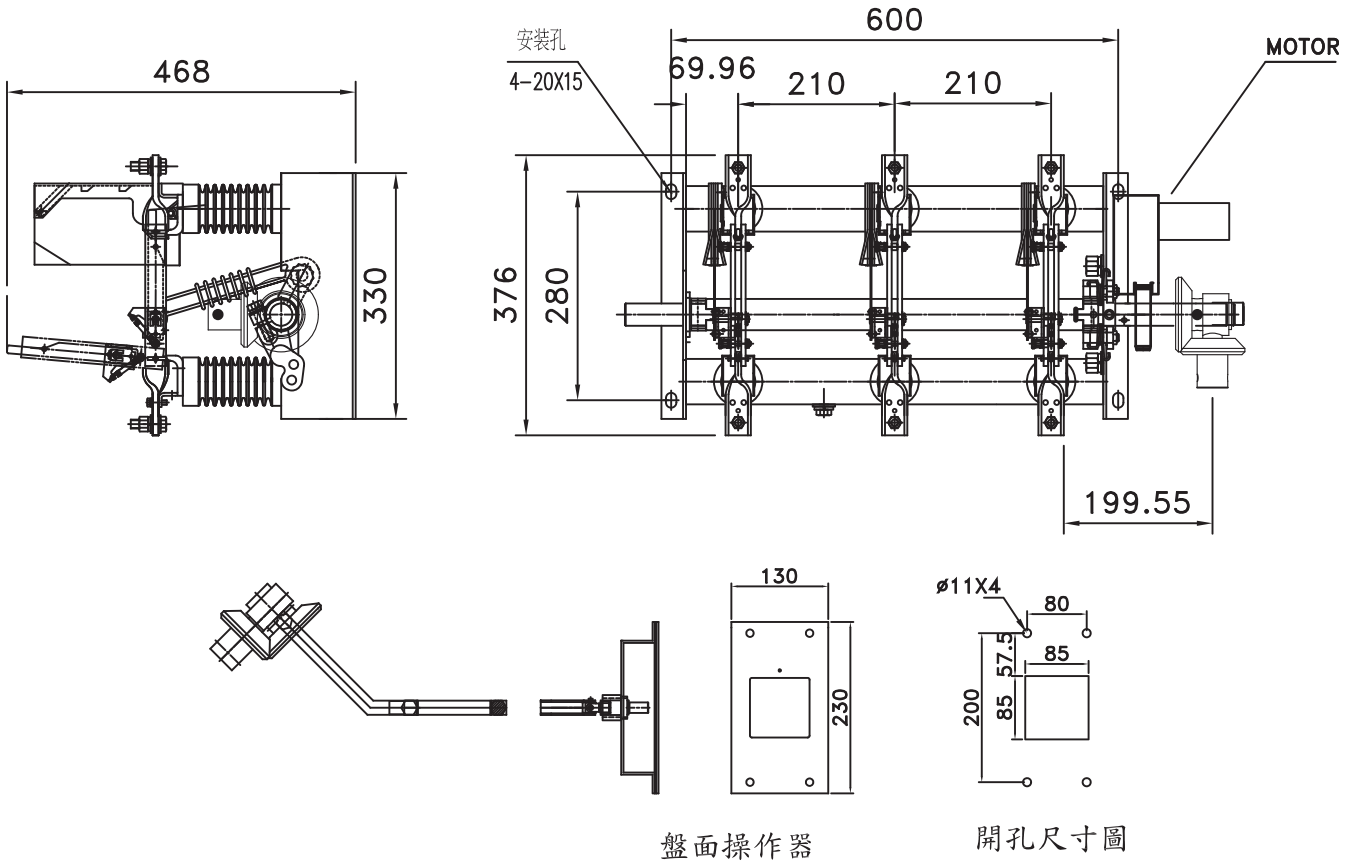

電動馬達操作器(選配)與控制圖面

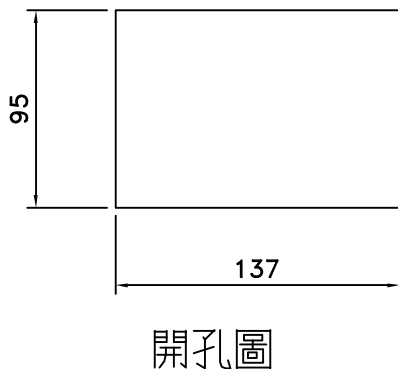
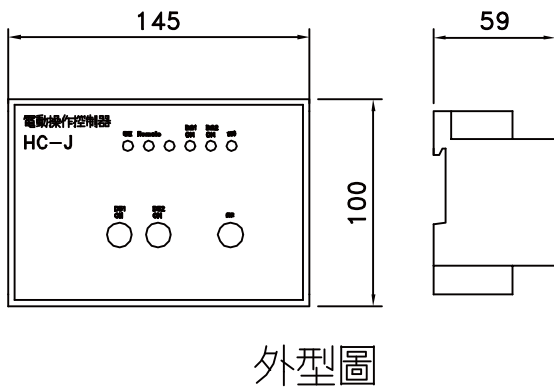

控制器端子說明		
電源輸入	1 電源L	Input
	2 電源N	
M	3 DS馬達+	Output
	4 DS馬達-	
RS485	5 通訊+	RS485
	6 通訊-	
	7 Common	所有控制短接點
	8 ON位置接點	開關狀態接點
	9 OFF位置接點	
	10 電器連鎖1	電器連鎖接點
	11 手/電動切換	
	12 電器連鎖2	
	13 電動操作選擇	Local/Remote選擇
	14 遠端警報排除	遠端操作
	15 ON遠端操作	
	16 OFF遠端操作	現場操作
	17 ON現場操作	
	18 OFF現場操作	
警報接點	19 故障警報	警報
	20	

注意:連鎖位置無使用時須短接Common

■ 外型尺寸(mm)

24kV 630A

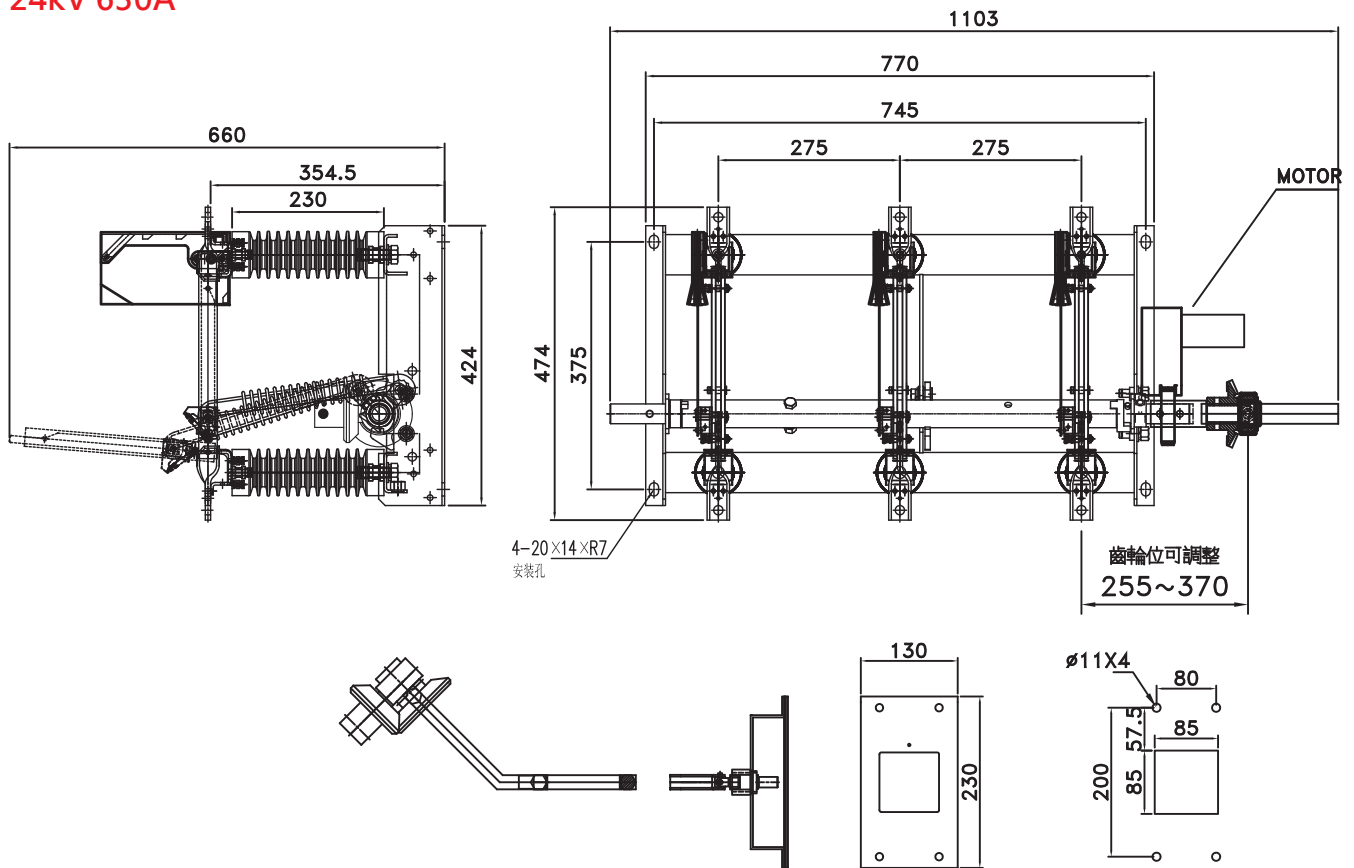

電動馬達操作器(選配)與控制圖面

盤面操作器

開孔尺寸圖

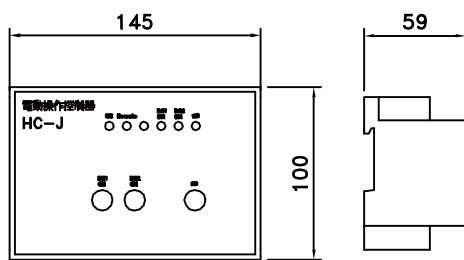

外型圖

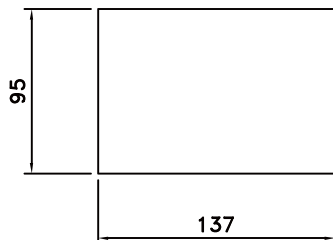

開孔圖

控制器端子說明		
電源輸入	1 電源L	Input
	2 電源N	
M	3 DS馬達+	Output
	4 DS馬達-	
RS485	5 通訊+	RS485
	6 通訊-	
	7 Common	所有控制短接點
	8 ON位置接點	開關狀態接點
	9 OFF位置接點	
	10 電器連鎖1	電器連鎖接點
	11 手/電動切換	
	12 電器連鎖2	
	13 電動操作選擇	Local/Remote選擇
	14 遠端警報排除	遠端操作
	15 ON遠端操作	
	16 OFF遠端操作	現場操作
	17 ON現場操作	
	18 OFF現場操作	
警報接點	19 故障警報	警報
	20	

注意:連鎖位置無使用時須短接Common

普得企業股份有限公司

總公司: 台北市內湖區行愛路68號6樓

電話: (02)8791-8588 傳真: (02)8791-9588

電子郵件: toyotech@ms37.hinet.net

網址: www.toyotech.com.tw

台中辦事處: 台中市文心路四段200號10樓之2

電話: (04)2296-9388 傳真: (04)2296-9386

高雄辦事處: 高雄市民生一路56號15樓之6

電話: (07)227-2133 傳真: (07)227-2173