

# TOKO

# 統固多功能集合式電表

## LCD MULTI POWER METER

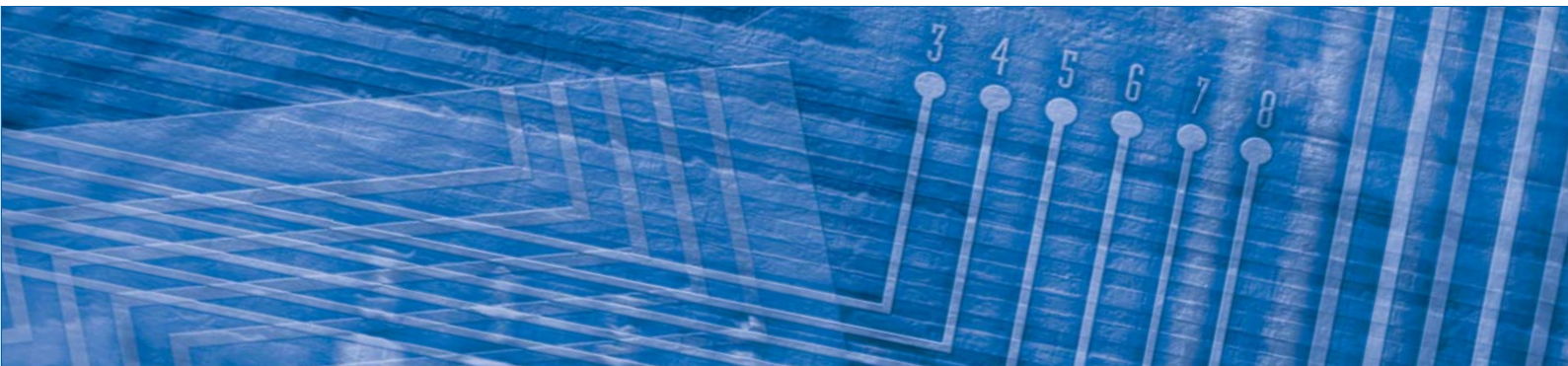

## ■ 基本介紹

TOKO-PM96數位多功能集合式電表提供多種單相、三相電量及電力品質參數(電壓、電流、有效功率、無效功率、視在功率、功率因數、頻率、有效電力、無效電力、電壓總諧波失真率、電流總諧波失真率)的高精度量測、顯示和遠端RS-485通訊(Modbus RTU Communication)功能，更提供了電費比率(Cost)與二氧化碳排放比率(CO<sub>2</sub>)設定，可以顯示累積電費與累積碳排放量，完全取代所有傳統式的電表，適合應用於大樓的電力自動化監視系統、發電機組或變電所的自動化監控系統等等。

## ■ 技術規格

工作電源	AC85~265V / DC100~300V	
量測方式	True RMS (均方根值量測)	
取樣速度	128point/cycle	
相線系統	1P2W、1P3W、3P3W (2、3CT)、3P4W；平衡/非平衡	
電壓輸入範圍	0~600V (直接L-L) / 0~347V (直接L-N)	
電流輸入範圍	50mA~6A	
輸入消耗功率	電壓: <0.2VA · 電流: <0.1VA	
最大過載能力	電壓	2Un 連續 · 2500V 1秒
	電流	2In 連續 · 20In 1秒
精確度	電壓、電流	0.25%
	功率、功率因數	0.5%
	有效電力	0.5%
	無效電力	0.5%
頻率	45~65Hz	
電力顯示位數	8位數 (0~99999999.9kWh/kVarh)	
顯示面板	65x58mm LCD液晶屏幕 · 背光點亮時間可調整	
通訊介面	RS485 Modbus RTU · 1200~38400bps · 接線長度: 最大1200M	
時間	具日曆顯示之RTC真實時鐘	
工作溫度	0~60°C (option: -20~60°C)	
存放溫度	-10~70°C	
工作溼度	5~95%RH · 不結露	
溫度係數	≤100ppm/°C	
介電強度	AC 2kV · 50/60Hz · 1分鐘；輸入/輸出/電源/外殼之間	
突波測試	3kV · 1.2x50μs	
絕緣電阻	≥100MΩ · DC500V	
EMC	EN55011:2002 · EN61326:2003	
LVD	EN61010-1:2001	
保護等級	前面蓋: IP50 · 機殼: IP20	
重量	小於400g	
尺寸	96(W) x 96(H) x 71(D)mm	
盤面開孔	90(W) x 90(H)mm	
功率消耗	AC: ≤10W / DC: ≤3W @230V	
外殼材質	黑色PC (添加阻燃)	

## ■ 量測項目

量測顯示參數					精確度	量測範圍
電壓	V12	V23	V31	V <sub>LL_Avg</sub>	0.25%	0~600V <sub>AC</sub> (V <sub>L-L</sub> )
	V1	V2	V3	V <sub>LN_Avg</sub>		0~347V <sub>AC</sub> (V <sub>L-N</sub> )
電流	I1	I2	I3	I <sub>Avg</sub> I <sub>N</sub>	0.25%	1%~120%額定
有效功率	P1	P2	P3	ΣP	0.5%	0~9999MW
無效功率	Q1	Q2	Q3	ΣQ	0.5%	0~9999MVar
視在功率	S1	S2	S3	ΣS	0.5%	0~9999MVA
功率因數	PF1	PF2	PF3	PF <sub>Avg</sub>	0.5%	±0.02~1.00
頻率	Hz				0.2%	45~65Hz
有效電力	Wh <sub>Total</sub>				0.5%	0~9999999.9kWh
無效電力	Qh <sub>Total</sub>				0.5%	0~9999999.9kVarh
電壓總諧波失真率	THDV12	THDV23	THDV31	THDV <sub>Avg</sub>	1.0%	0~100%
電流總諧波失真率	THDI1	THDI2	THDI3	THDI <sub>Avg</sub>	1.0%	0~100%
累積電費	Cost 設定: 元/kWh (單一費率)					
二氧化碳排放量	CO <sub>2</sub> 設定: kg/kWh					
日期時間	年年年年 - 月月 - 日日 - 時時 - 分分 - 秒秒					

## ■ 外型尺寸

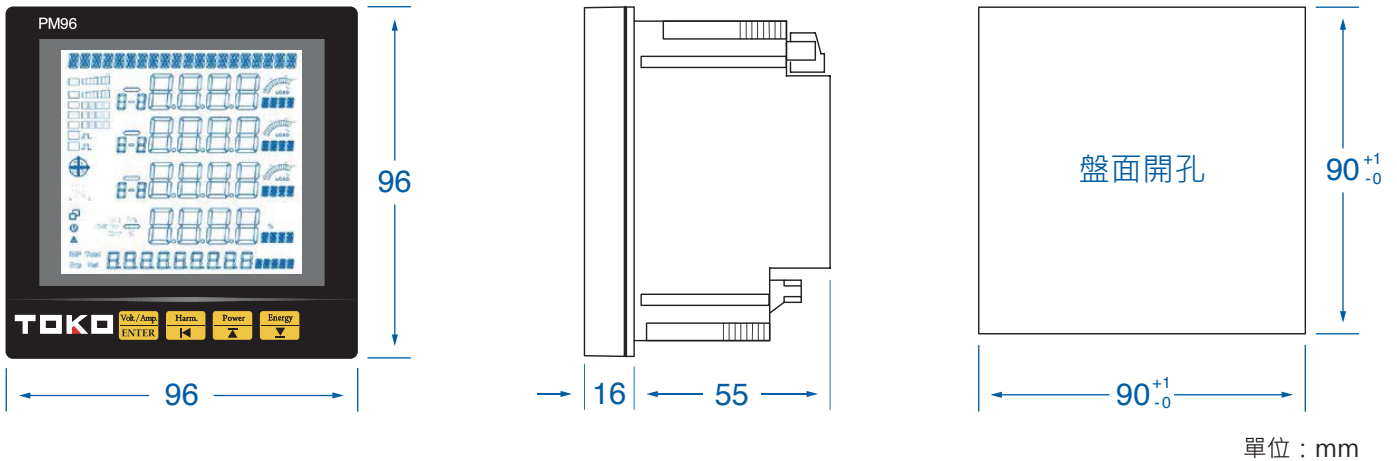

## ■ 外部接線

### 工作電源

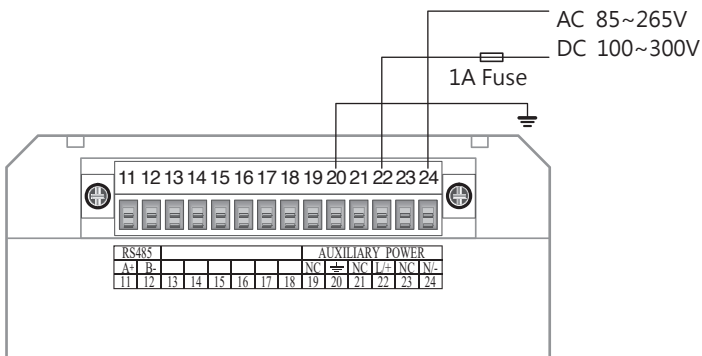

### RS485通訊

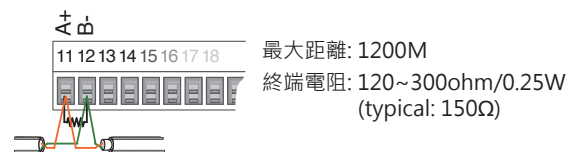

## 外部接線

單相二線 (設定 : 1P2W)

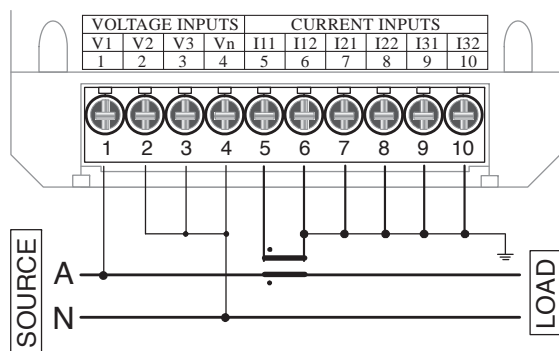

單相三線 (設定 : 1P3W)

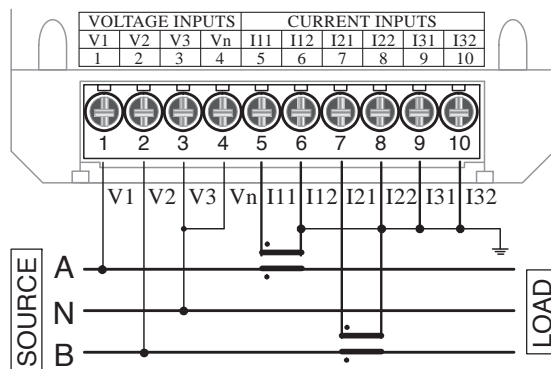

三相三線-電壓直入/2CT (設定 : 3P3W)

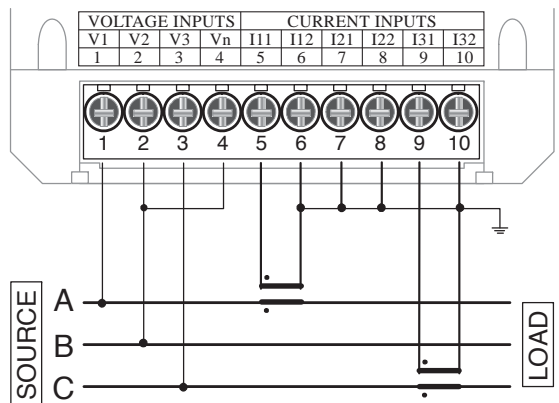

三相三線-2PT/3CT (設定 : 3P3W3)

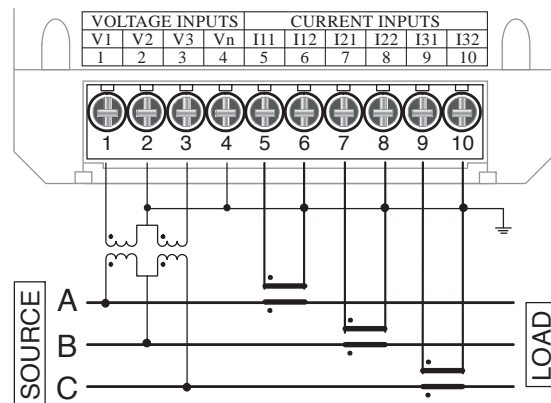

三相三線-電壓直入/3CT (設定 : 3P3W3)

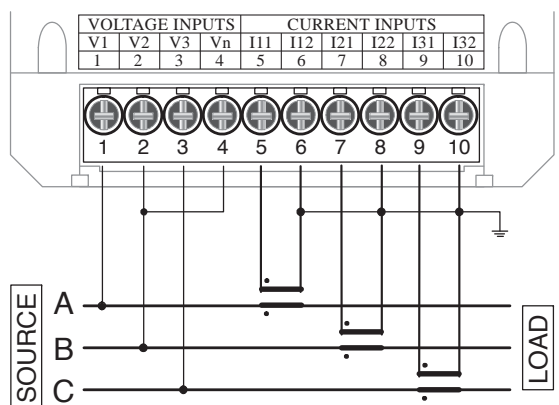

三相四線-電壓直入/3CT (設定 : 3P4W)

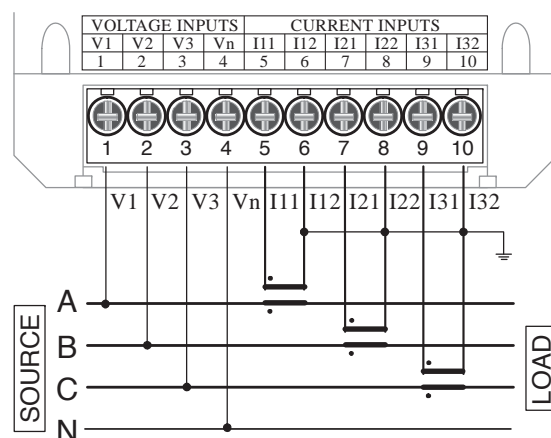

## 普得企業股份有限公司

總公司：台北市內湖區行愛路68號6樓

電話：(02)8791-8588 傳真：(02)8791-9588

電子郵件：toyotech@ms37.hinet.net

網址：www.toyotech.com.tw

台中辦事處：台中市文心路四段200號10樓之2

電話：(04)2296-9388 傳真：(04)2296-9386

高雄辦事處：高雄市民生一路56號15樓之6

電話：(07)227-2133 傳真：(07)227-2173